

cyber6.0

REDEFINE

CNK 18.3.16

by ptbrio

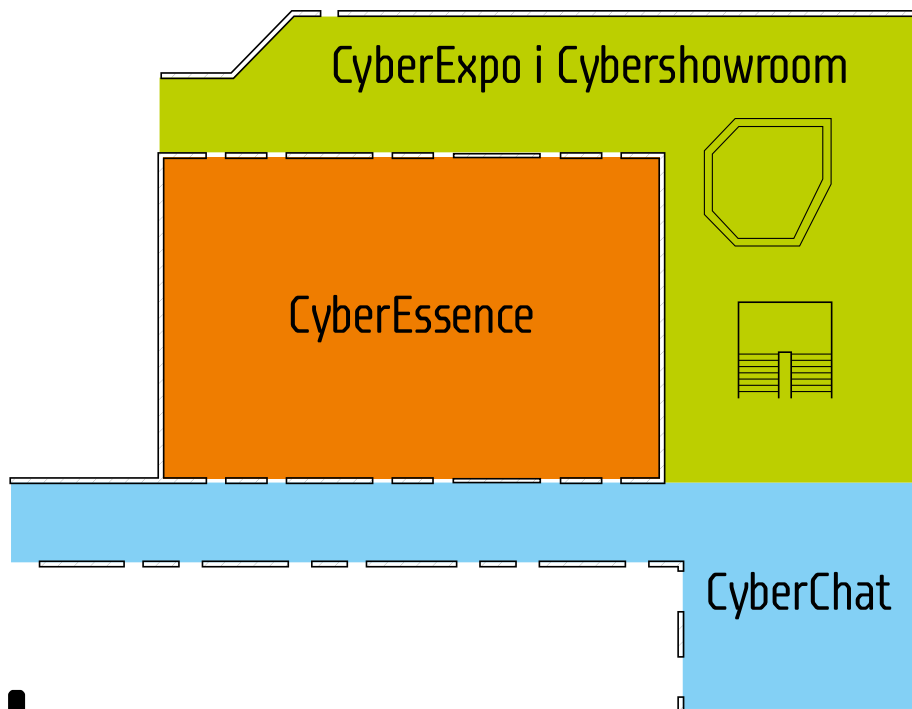

Współpraca

Cyber6.0 to najważniejsze w Polsce miejsce dyskursu o styku cyfrowości i konsumpcji. Dzięki CyberExpo i CyberShowroomowi nasz event to także idealna przestrzeń prezentacji narzędzi, rozwiązań i usług instytucji badawczych, agencji interaktywnych, domów mediowych, dostawców technologii i wszystkich tych, którzy czują, że styk cyberświata i konsumenta to obszar, w którym mają coś do powiedzenia.

Przygotowaliśmy dla Państwa kompleksową ofertę współpracy, w której – jaki wierzymy – znajdziecie odpowiednią dla siebie platformę wsparcia sprzedaży.

Platinum Partner [tylko jeden pakiet]

14 490 zł

Nasza najbardziej prestiżowa propozycja, której kluczowe zalety to prezentacja na rozpoczęcie eventu, duże stoisko oraz mailing.

- CyberSpot Premium - podwójny CyberSpot ulokowany centralnie we foyer CNK
- CyberSpeech - wystąpienie w sesji lub wykład konferencyjny. Treść i zakres merytoryczny do uzgodnienia z organizatorem.
- CyberShowroom 20 min - czas do dyspozycji w sali prezentacji komercyjnych. Może zostać podzielony na krótsze bloki. Prezentacje będą umieszczone w primetime czyli w czasie trwania przerw kawowych i lunchu
- CyberBranding Platinum - obecność w kanałach komunikacji eventu oraz w jego trakcie
- CyberMailing - wysyłka do sprofilowanej grupy 6000+ odbiorców
- 6 wejściówek na cały event



Gold Partner [tylko dwa pakiety]

9 490 zł

Precyzyjne dotarcie dzięki dedykowanemu mailingowi do ponad 6000 odbiorców, aż 15 minut w showroomie i przestronny CyberSpot Premium - nasz złoty pakiet partnerski to świetna propozycja dla branżowych leaderów.

- CyberSpot Premium - podwójny CyberSpot ulokowany centralnie we foyer CNK
- CyberShowroom 15 min - czas do dyspozycji w sali prezentacji komercyjnych. Może zostać podzielony na krótsze bloki. Prezentacje będą umieszczone w primetime czyli w czasie trwania przerw kawowych i lunchu
- CyberBranding Gold - obecność w kanałach komunikacji eventu oraz w jego trakcie
- CyberMailing - wysyłka do sprofilowanej grupy 6000+ odbiorców
- 4 wejściówki na cały event



Silver Partner [pakiety nielimitowane]

7 490 zł

Doskonała sposobność, aby zaznaczyć swoją obecność na CyberScenie. Zawarte w cenie 4 wejściówki, prezentacja i stoisko czynią ze srebrnego pakietu mistrza w kategorii „bang for the buck”.

- CyberSpot - stoisko ulokowane we foyer CNK
- CyberShowroom 10 min – czas do dyspozycji w sali prezentacji komercyjnych. Może zostać podzielony na krótsze bloki. Prezentacje będą umieszczone w primetime czyli w czasie trwania przerw kawowych i lunchu
- CyberBranding Silver- obecność w kanałach komunikacji eventu oraz w jego trakcie
- 4 wejściówki na cały event



Cyberspot [tylko 10 stoisk]

2490 zł

Blisko pół tysiąca metrów kw. powierzchni kontaktu dostawców i odbiorców cyberproduktów i usług. Miejsce na liczne stoiska, nazywane przez nas CyberSpotami. Ich zaleta to nie tylko estetyka, ale niska cena – tylko 2490 zł, wliczając koszty dedykowanej grafiki i udziału dwóch osób w całej konferencji! Wszystko zaaranżowane w nowoczesnych wnętrzach CNK, do których zupełnie swobodnie można zaprosić klientów i wcale nie muszą oni brać udziału w konferencji.

To oferta, której nie można przegapić!

Organizatorem Cyber6.0 jest Polskie Towarzystwo Badaczy Rynku i Opinii.

Jeśli zainteresowała Cię nasza oferta, zapraszamy do współpracy.

Sprzedają specjalną Cyber6.0 zajmuje się Tomek Sławiński

tomek.slawinski@funksters.pl 604 205 616

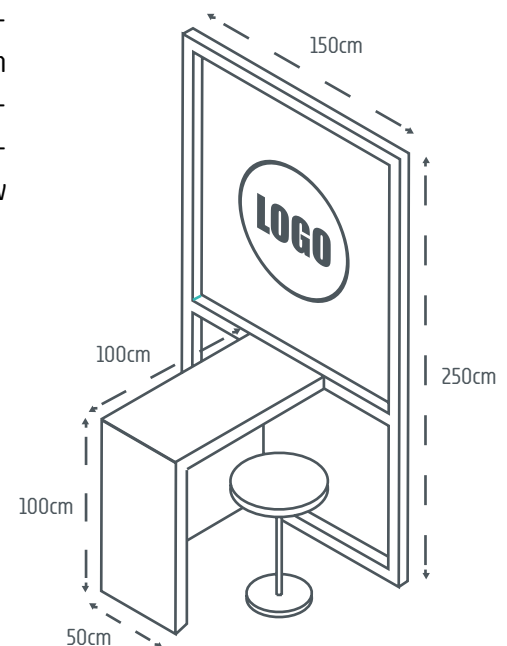

Cyber6.0 to kontynuacja rozpoczętego w 2010 r. cyklu pięciu konferencji Cyberresearch, które były pierwszym w Polsce wydarzeniami poświęconymi w pełni badaniom Internetu i poprzez Internet. Konferencje zgromadziły dotychczas kilkaset osób, reprezentujących zarówno dostawców jak i odbiorców badań. Wśród uczestników znaleźli się m.in. przedstawiciele:

